



RENGLAN

ARMÁRIOS E ABRIGOS

ARMÁRIO TIPO REA4 – 160 x 150 x 63cm

Armário para Equipamentos, Ferramentas e Acessórios de Apoio à Brigada de Combate a Incêndio

Abrigos confeccionados em PRFV (Plástico reforçado com fibras de vidro), com resina poliéster, pigmentado com gel coat isoftálico na cor vermelho munsel 5R4/14 com redutor e raios UVs.

Possuem prateleiras internas instaladas para acondicionamento de acessórios.

O abrigo tem duas portas, com dobradiças de aço inoxidável 304 e parafusos para fixação em aço inoxidável 304.

Pés em aço carbono galvanizado com 100mm de altura.

Dimensões:

Altura: 1600mm x Largura: 1500mm x Profundidade: 630mm

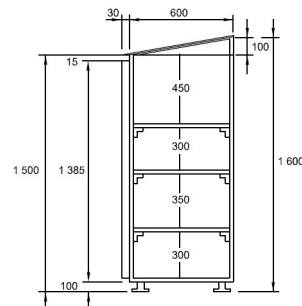
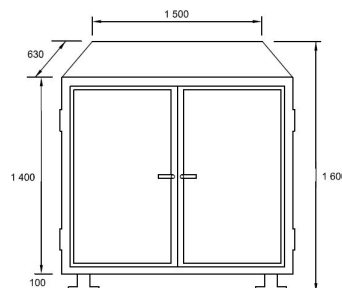
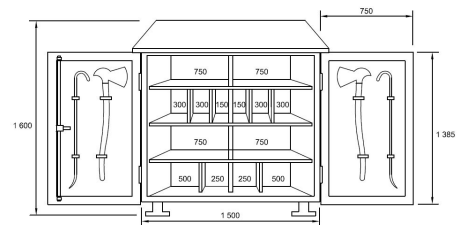

PABX – 11- 2346 3306 / 98288 1061

e-mail: renglan@renglan.com.br / vendas@renglan.com.br